

DE TANK

ORGAAN VAN DE TWENOT
POSTBUS 357
8000 AJ ZWOLLE

VERSCIJNT 6X PER JAAR

APRIL 1988.

71

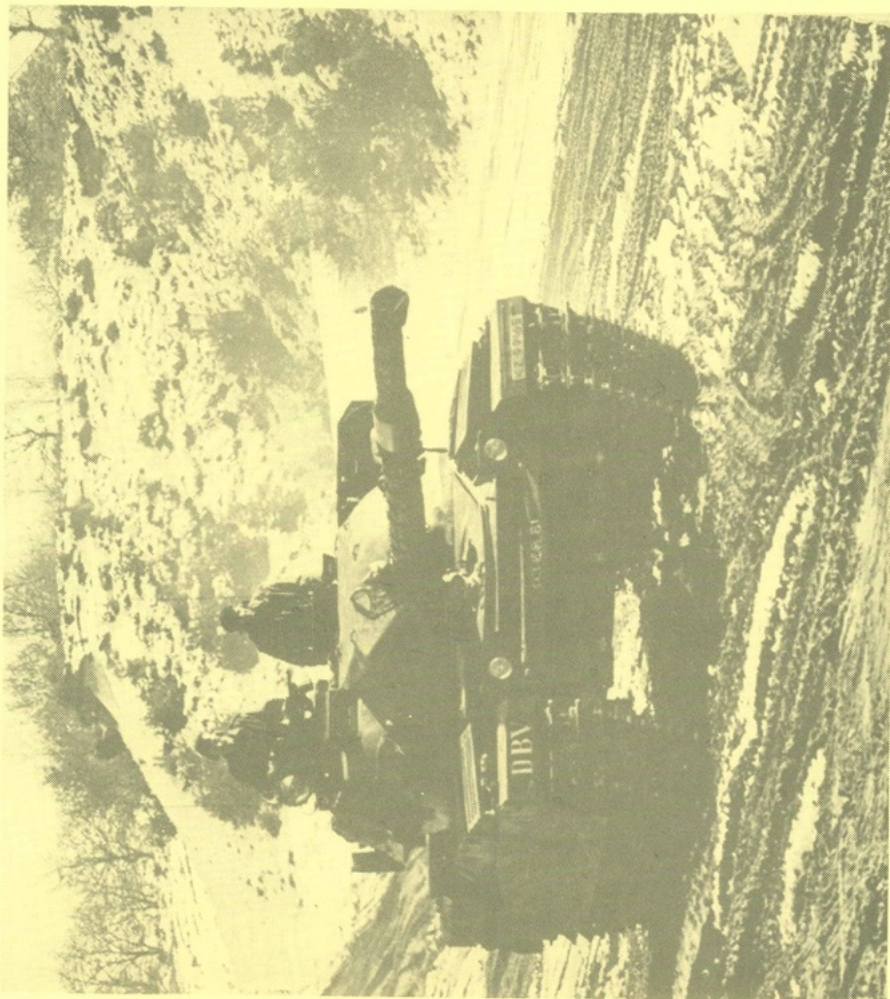

EEN VERDWAALDE CHIEFTAIN? KENTEKEN: KZ-99-65.



71

APRIL 1988

Bestuur:

Voorzitter :Rob Evers
Secretaris :Johan Groen
Vice-voorzitter :Joop v/d Weerden
Penningmeester :Kees Blijleven
Jeugdzaken :Bert v/d Velden
Redactie/archief:John Janse

Adressen:

Secretariaat:

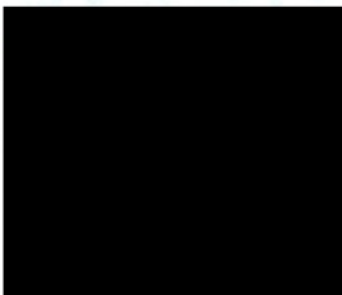

Jeugdzaken:

Redactie:

REGIOCÖÖRDINATOREN:

Noord-Holland :Jan van Veen

Noord :Jan Frankema

Midden :Gert Mons

Zuid-West :Jan Verhulst

Zuid-Oost :Vacant!

Giro:

3026112

ten name van TWENOT, Heiloo.

Lidmaatschap:

Seniorleden: f 15,--/jaar

Juniorleden: f 10,--/jaar

De Tank is een tweemaandelijks uitgave van de vereniging TWENOT. Zij wordt aan alle leden gratis toegezonden. In de rubriek Vraag en Aanbod kunnen de leden niet-commerciële

advertenties gratis laten plaatsen. Artikelen zijn altijd welkom.
HET GEHEEL OF GEDEELTELIJK OVERNEMEN VAN ARTIKELEN EN/OF TEKENINGEN
IS ZONDER UITDRUKKELIJKE SCHRIFTELIJKE TOESTEMMING VAN DE REDACTIE
NIET TOEGESTAAN.

HET T W E N O T FOTO-ARCHIEF

De TWENOT beschikt over een foto-archief waaruit foto's van pantservoertuigen besteld kunnen worden. De foto's worden geleverd op formaat ± 9 x 12 cm en kosten 50 ct per stuk, excl. verzendkosten.

Wanneer men foto's bestellen wil moet met het navolgende rekening worden gehouden.

1. Geef de juiste naam van het betreffende voertuig
2. Geef zo mogelijk de nationaliteit en het soort voertuig op.
3. Vermeld hoeveel foto's u van welk voertuig wilt hebben.
4. Geef ook op of u speciale wensen hebt, b.v. achter aanzicht, rechter zij-aanzicht etc.

Wanneer u deze opgaven niet doet en u bestelt b.v. foto's van een aantal voertuigen krijgt u in principe van elk voertuig waar u om vraagt 1 foto. Vraagt u daarentegen foto's van 1 voertuig en u vermeldt niet hoeveel foto's u wilt hebben dan krijgt u mogelijk meer foto's toegestuurd dan u had willen hebben. Uiteraard met de daarbijbehorende rekening! Foto's bestellen kan uitsluitend schriftelijk bij: R.H.Evers, [redacted]

In principe heeft u de foto's na ontvangst van uw bestelling binnen 3 weken in huis.

REDACTIONEEL

Natuurlijk hadden de opletende lezers gelijk. Met het schaamrood op de kaken moet ik toegeven dat de wens de vader van de gedachte is maar dat de werkelijkheid niet zo snel gaat dat er ineens 10 nummers van het blad tussengefrommeld zijn. U leest het goed dit is nummer 71 en niet als aansluiting op het vorige nummer 80, nummer 81. Mijn excuses voor deze blunder.

Het artikel van de heer Tillmanns in de vorige uitgave was zeer verzord en zeer duidelijk. Veel modelbouwers hebben hier hun voordeel mee kunnen doen. Hiervoor de dank van de modelbouwers., voor de heer Tillmanns een aansporing om verder te gaan en voor anderen een aansporing om ook eens wat ervaringen op papier te zetten.

Bovendien is het mij een groot genoegen U onze Soft-Skin redacteur te mogen voorstellen: De U allen welbekende Johan Groen zal in het vervolg iedere uitgave verfraaien met een artikel over niet gepantserde voertuigen. Boven de verschillende vaste rubrieken zijn hoofdjess ontworpen en aangebracht om een beter verzorgde indruk van het blad te verkrijgen. Heeft U op-en of aanmerkingen dan houdt de redactie van de Tank zich hiervoor van harte aanbevelen.

EXCURSIES

Excursie Dieffenbach, 5 maart j.l.

Het was een koude dag, met regen en sneeuw. s'Morgens om 8 uur vertrok de bus van Centraal Station Amsterdam, om via Utrecht en Breda koers te zetten naar Antwerpen.

Om circa half elf waren we bij de 'hangar' waar de heer Dieffenbach zijn voertuigencollectie heeft ondergebracht. Een paradijs voor iedere modelbouwer of anderszins geïnteresseerde in geallieerde voertuigen. Er ston een hele rij C.M.P.'s, talloze G.M.C.'s, diverse Dodge Beeps, Humber pantserwagens, een gepantserde 15 Cwt. in de kleuren van de K.L. in Indie, een paar Mack's, een Autocar, Diamonds, een Austin K2 "bellewagen", een Engelse mobiele wasserij en nog veel meer.

De heer Dieffenbach heeft ons rond geleid en het nodige verteld en toegelicht. Daarna was er nog ruim gelegenheid om precies die foto's te maken die we voor dat ene model nog nodig hadden. Het bezoek liep zelfs nog wat uit vanwege de deelnemers uit Friesland. Door het onverwacht slechte weer misten misten ze de bus in Utrecht. Dan maar met de trein naar Antwerpen en via het VVV en het plaatselijk openbaar vervoer toch nog naar Dieffenbach. Een prima staaltje van Fries doorzettingsvermogen !

Na het bezoek aan de heer Dieffenbach was er nog voldoende gelegenheid voor een bezoekje aan Antwerpen. De winkel van Jack Peeters, Albion & Scot en andere interessante gelegenheden voeren er wel bij.

Al met al een geslaagde dag, voor herhaling vatbaar !

.....

De excursie naar het PIROC kan helaas **NIET** doorgaan. Vanwege de opkomst van een grote lichter, alsmede in verband met verbouwingen en reorganisaties, is het normale programma al zo vol, dat er geen mogelijkheid is een excursie te organiseren.

Het is jammer, maar er is niets aan te doen. Het Bestuur blijft attent op mogelijkheden voor andere excursies.

.....

AANVULLING OP DE ROUTE BESCHRIJVING BIJeenKOMSTEN TE ZEIST.

Het wijkcentrum "Zeist-Noord" is ook per openbaar vervoer goed te bereiken. Vanaf Utrecht-C.S. neemt U bus 52 of 53. (52 rijdt ieder uur om 8 over half en bus 53 rijdt ieder half uur om 7 minuten voor het hele en het halve uur.) Vanaf Direbergen-Station neemt U bus 53 naar Zeist/Utrecht, deze vertrekt daar om 6 voor heel en 6 voor half. Vanaf Amersfoort-Station kunt U met lijn 52. Deze vertrekt daar om het uur op precies het halve uur.

In alle gevallen dient U uit te stappen bij halte: Oud-Arnhemse weg/Winkelcentrum Vollenhove.

JAARVERSLAG, 1987.

Het jaar 1987, was voor onze vereniging een zeer goed jaar. Het leden-tal bleef stijgen, en aan het eind van het jaar zaten we zeer dicht tegen de 400 leden.

De eerste bijeenkomst, welke tevens de algemene ledenvergadering is, bracht dit jaar een bestuurswisseling. Joop v.d. Weerden werd herkozen, Johan H. Groen werd nieuw gekozen, terwijl we afscheid namen van Ronald Droog. De bijeenkomsten waren ook dit jaar weer heel gezellig en druk bezocht. Bij de modelbouwwedstrijd, viel het mij op dat de kwaliteit van de inzendingen stijgt, en dat er een duidelijke toename is in het aantal diorama's.

De excursie naar het museum "Bevrijdende Vleugels" te Veghel was een zeer groot succes. Het was jammer dat het door omstandigheden bij deze ene excursie is gebleven.

De deelname aan de beurs "Techniek in Vrije Tijd" was evenals de voorgaande keren een groot succes.

Het draaien van de regio's begint nu ook goed van de grond te komen al liep er in Midden Nederland het een en ander uit de hand. In Zuid-Nederland, west heeft de heer Verhulst het overgenomen van de heer Verhagen, terwijl in midden-Nederland, Gert Mons de nieuwe regio-man is. Met een gerust hart zie ik het jaar 1988 tegemoet.

de secretaris; Johan H. Groen.

BESTUURSZAKEN

Tijdens de laatste bestuursvergadering, zijn de volgende zaken aan de orde geweest;

De kans dat we op 8 April a.s. naar het PIROC kunnen voor een excursie lijkt zeer groot. Zo niet dan hebben we nog wel enkele andere ideeën.

Naar aanleiding van de door de I.M.M. gehouden gezamenlijke dag in Duitsland, hebben we besloten om een gezamenlijke dag te organiseren in ons land. Als datum hebben we genomen 12 nov. 1988, en de lokatie zal vermoedelijk in de omgeving van Arnhem of Nijmegen zijn. Nadere berichten hierover volgen.

Er zullen twee lichtbakken met ons embleem worden aangemaakt, voor gebruik op beurzen en shows.

Johan H. Groen heeft zich opgeworpen als redacteur "Soft-Skin".

BALANS

	1987	1986		1987	1986
Giro	6.097,20	4.698,63	Overschot		
Bouwdozen, te verkopen	--	400,--	vorige jaren	1.925,85	2.373,28
Decals, te verkopen	150,--	300,--	dit jaar	54,29	447,43
Foto-archief	PM	PM		1.980,14	1.925,85
Vitrines etc.	PM	PM	Vooruit ontv.		
Verenigingsarchief	PM	PM	contributie	3.425,--	2.200,--
Schrijfmachine	PM		Nog te betalen:		
			. TANK	727,94	574,20
			. decals	--	300,--
			. Nat. Modelbouw Manifestatie	114,12	398,58
	6.247,20	5.398,63		6.247,20	5.398,63

RESULTATEN

	1987	1986		1987	1986
Secretariaats-/ kantoorkosten	802,55	1.110,70	Contributie	5.660,--	4.907,50
Kosten TANK	4.255,08	2.977,06	Verlotingen	252,--	230,-
Modelbouwwedstr.	188,55	166,95	Verkoop bouwdozen	51,-	503,50
Bijeenkomsten	41,25	270,10	Verkoop oude num- mers, decals etc	89,--	192,30
Lidmaatsch./contr.	170,40	--	Rente	239,81	239,46
Schrijfmachine	600,--		Giften	30,--	15,--
Jubileumuitgave	--	861,05	Techniek in Vrije tijd	4,81	--
Kosten foto-archief	--	409,--			
Nat. Modelbouw Manifestatie	--	398,58			
Verenigingsarchief	--	185,--			
Diversen	214,50	156,75			
Overschot lopend jaar	54,29	447,43			
	6.326,62	6.087,76		6.326,62	6.087,76

Hierbij treft u de cijfers over 1987 aan. Het aantal leden is in 1987, mede dankzij Techniek in Vrije Tijd, weer behoorlijk toegenomen, en daarmee ook de contributie. De bedragen onder Verkoop Bouwdozen en Verkoop oude nummers en decals geven aan wat we daar per saldo aan hebben overgehouden, evenals het bedrag onder Techniek in Vrije Tijd.

Aan de uitgavenkant ziet u dat een aantal posten in 1987 niet is voorgekomen. De schrijfmachine welke in de loop van het jaar moest worden aangeschaft, is in een keer afgeboekt.

Het eindresultaat is positief. Voor 1988 verwachten we geen bijzondere uitgaven, zodat ik denk dat we ook in dit jaar wel weer positief zullen uitkomen.

Indien e.e.a. bij u vragen oproept waar u zelf geen antwoord op kunt bedenken, dan kunt u voor nadere uitleg en informatie uiteraard bij mij terecht.

Kees Blijleven

P.S. De kascontrole is uitgevoerd door Jan van Veen en Jos Visser. Zij zijn het er helemaal mee eens.

DE REGIO'S

Op zaterdag 16 april aanstaande organiseert de regio Noord-Holland van de TWENOT wederom een regiobijeenkomst in de Ripperda-kazerne te Haárlem. De aanvang is om 14.00 uur. De poort is voor de bezoekers open om 13.30 uur. Behalve de regiobijeenkomst, is het mogelijk om het Historisch Museum te bezoeken.

UITERAARD ZIJN HET BESTUUR EN LEDEN UIT EEN ANDERE REGIO OOK VAN HARTE WELKOM! Het is echter zo dat de kazerne militair terrein is en ieder die binnen wil, zal op een lijst moeten staan die op die dag bij de wachtcommandant aanwezig zal zijn.

Hoe komt u op die LIJST? Heel eenvoudig. Bel even XXXXXXXXXX (Jan van Veen) zodat er aan de wachtcommandant kan worden doorgegeven wie en hoeveel figuren er komen. U mag zoveel mogelijk modellen en ander materiaal meenemen, zelfs iets wat u wilt verkopen.

De routebeschrijving is door middel van een los kaartje, bijgevoegd. Ik hoop op een goede opkomst en tot ziens op 16 april.

Op 26 Februari was er weer een regioavond en wij werden gastvrij ontvangen door onze gastheer J. Goldenberg. Het was wel niet exact in de regio N-Holland maar ik hoop dat de regiocoördinator Z.-Holland me dit niet kwalijk zal nemen voor die ene keer. Het was een gezellig samen zijn en er werd druk gebabbeld over het Flanders contest en ook waren er modellen en boeken meegenomen. Het was zo gezellig dat de gastheer besloot om de openhaard aan te maken. Ondergetekende had mijn in aanbouw zijnde Dragonwagon meegenomen gebouwd volgens de tekeningen van Hr. Raming uit Duitsland, die ik erg goed vind. Het werd een gezellige avond tot in de kleine uurtjes dus Jan bedankt. Een ding moet me toch wel van het hart, ik zie zo weinig (bijna geen) leden uit de regio, het is steeds weer de vaste kern. Dus leden die nog nooit zijn geweest kom toch over die drempel want je weet niet wat je mist en kom volgende keer ook. Wel doen hoor!

HET FLANDERS CONTEST. ST. JOB IN 'T GOOR 12 maart 1988.

Dit was het Galgary voor de regio N.-Holland want na drie keer goud voor Yvonne van Gennip uit Haarlem nu ook twee keer goud, eenmaal zilver en eenmaal brons voor deregio N.-Holland. Ondergetekende arriveerde met nog drie andere leden om ongeveer half tien. Na het afgeven van de meegebrachte modellen zijn we rond gaan kijken voor koopjes. Ik dacht: ben ik hier zo vroeg mijn bed voor uit gekomen want het viel me een beetje tegen, er werd alleen maar met vliegtuigen gehandeld. Na een uurtje moest ik al gauw bekennen, ik zat helemaal fout want niet iedere handelaar was binnen. Toen dat eenmaal een feit was werd je helemaal lyrisch zoveel moois was er te koop. We zijn in de middag Antwerpen nog in geweest waar ook nog het een en ander werd gekocht. Omstreeks vier uur waren we weer bij de contest voor de prijsuitreiking en de tombola. Om in olympische termen te blijven resulteerde dat in brons voor C. Blijleven in de categorie Militaire voertuigen 11 met zijn loyd carrière en in de zelfde categorie kreeg B. Goossens zilver met zijn Abrahams en J. Visser goud voor zijn Char B 1. Verder kreeg B. Goossens in de categorie Diorama's goud met zijn Tanktransporter en tevens de best of Show, wat resulteerde dat het diorama daar moest blijven, om het zes weken bij de Hr. Peters in de etalage tentoon te stellen daar hij de trofee beschikbaar heeft gesteld. Het was een geslaagde dag daar de Twenot goed vertegenwoordigd was en de regio N.-Holland met de prijzen ging strijken.



Regioleider N.-Holland,
J.C.v.Veen.



De geplande regio-middag op 7 mei gaat door!!
 Vanaf 14.00uur is iedere tankenthousiasteling bij mij thuis van harte welkom.
 Er heeft zich al een leuk aantal deelnemers opgegeven maar er kunnen er nog steeds een aantal bij!
 (Wel graag even van te voren bellen:

WALSTEIN (wijk in aanbouw)



Als iedere deelnemer nu ook nog wat modellen meeneemt kan het bij mij een aardige tentoonstelling worden.

Mijn huis, [X] is te vinden in wijk "Frankrijk", in het noord-oosten van Harderwijk, richting het dorp Hierden.
 Voor treinreizigers kan geregeld worden dat ze door mij van het station worden opgehaald.
 Autorijders kunnen het beste de afslag Harderwijk/Lelystad nemen en op de Randweg de afslag: Hierden.



(Zie de plattegrond)

Tot ziens op 7 mei! Gert Mons.

VRAAG & AANBOD

Vanuit Polen kwam een brief van Grzegorz Ciechanowski. [X]. Deze man bouwt vliegtuigen en voertuigen in diverse schalen. Hij verzamelt materiaal over de Poolse en Russische geschiedenis, in het bijzonder foto's van voertuigen bij hun uit de musea en lijntekeningen van voertuigen en vliegtuigen die hij wil ruilen voor boeken, bouwdozen en decals.

Wat dichterbij huis heeft Rob Schouten uit [X] een wel zeer zeldzaam schaalmodel te koop. Namelijk een Panther Ausf.A in de schaal 1:10. Het voertuig is zeer gedetailleerd met erg veel accessoires zoals helmen, jerrycans, gereedschap, reserve-tracks e.d. De wielen zijn kogelgelagerd, er zit echter geen aandrijving in het voertuig. Zijn vraagprijs is f1.500,--.

Gert Mons uit [redacted] is nog steeds op zoek naar een ongebouwde M60A1 van Tamiya tegen een ruime vergoeding. Wie voorts nog ongebouwde M5A1 light Tank, Leopard 1A4 of M1Abrams in de kast heeft liggen kan eveneens met hem contact opnemen. Ook in deze voertuigen is hij geïnteresseerd.

Jan C. Bierdrager uit [redacted] vraagt of er iemand in de vereniging is die weet hoe je oude transfers kan verwijderen van modellen zonder deze te beschadigen. Bovendien is Jan in het bezit van een paar oude Airfix-modellen OO/HO voorzien van rupsbanden die een weekmaker bevatten. Het loopwerk is danig aangetast. Hoe is dit verder te voorkomen?

De weledelgeachte zeer gewaardeerde heer Jan van Veen uit [redacted] is op zoek naar Esci 1:9 wapens TE LEEN om deze te kopiëren en er dan wandbordjes van te maken.

Autoboek International in [redacted] heeft een boek van Motorbuchverlag in de aanbieding, het gaat om het boek "Kraftfahrzeuge und Panzer der Oesterreichischen Heeres 1896 bis Heute" door W.J. Spielberger. De uitgave kost nu f38,75. Het boek telt 534 pagina's en 750 foto's Voor de liefhebbers van voertuigen uit WWII een heel aardig boek. Om maar te zwijgen van de eigen voertuigen van het Oostenrijkse leger zoals de Pinzgauer en de Kurassier.

Geopend van 09.15 - 12.00 en 13.00 - 17.45
Donderdag koopavond Dinsdag gesloten
Postorders tegen gunstige tarieven, bel ons
Ook uw adres voor: Tyresmoke-Pro Mods-Chota Sahib-Hornet eva

Prijslijst PEDDINGHAUS

Serie 1 Bundeswehr	
EWEP 01 2 halve figuren voor Marder	F 18,00
EWEP 02 Mardercommandant met Milan	- 22,80
EWEP 03 Marder ombouwsat 1986	- 21,00
EWEP 04 Pantsergrenadier met MG 3	- 21,00
EWEP 06 Pantsergrenadier met lichte pantservuist	- 21,00
Serie 2 Amerikanen in Vietnam	
VFEP 01 Stuurman voor USA patrouilleboot	- 21,00
VFEP 02 Knielende soldaat met M 16	- 21,00
VFEP 03 Kapitein met telefoorn in de hand	- 21,00
VFEP 04 Zittende soldaat die M 16 laad	- 21,00
VFEP 05 Zittende soldaat die schiet met M 16	- 21,00
Serie 4 Israëliërs 1986	
IDF 01 Loperde soldaat met geweer	- 21,00
IDF 02 Luchtzachtkadet met plunjebaal	- 21,00
IDF 03 Tankbemanning 1987 voor Merkava	- 22,80
IDF 04 Tankcommandant staand met geweer	- 21,00
IDF 11 Militaire Politie 1983	- 21,00
IDF 12 Para verkenner Libanon 1984	- 21,00
IDF 13 Schietende Para Operatie Litani 1978	- 21,00
Serie 5 Afghanistan - Rusland	
OBEP 01 Russische tankcommandant	- 21,00
OBEP 02 Afghaanse legerkapitein	- 21,00
OBEP 03 Mudshahid strijder met AK 47	- 21,00
OBEP 04 Russische EMP commandant	- 21,00
OBEP 07 Muhjihad strijder met pantservuist	- 21,00
OBEP 09 Russische tankbemanning 1960	- 22,80
OBEP 12 Russische tankcommandant met AK 47	- 21,00
Serie 7 Duitse Wehrmacht	
WKEP 01 Veldkok	- 21,00
Serie 8 Britten	
BEP 01 Moderne tankbemanning	- 22,80

Prijslijst ADV modellen.

35.009 Russische T 60 tank model 1941	F 89,00
35.101 Toren Sherman Firefly	- 24,95
35.102 Body Sherman M-4	- 39,95
35.103 Toren Sherman M 34 en M 34 A1	- 24,95
35.105 Body Sherman M 4 A4	- 39,95
35.106 Zandzakkenbepantsering M 4 A3	- 24,95
35.201 Israëliëse soldaat Libanon 1982	- 14,95
35.202 Palestijn Libanon 1982	- 14,95
35.203 Britse Tankcommandant 1944	- 14,95
35.204 Britse Tanksoldaat 1944	- 14,95
35.205 Voorhistorische jager met skelet van een mammoet	- 32,50
35.206 Loodgieter	- 14,95
35.207 Voorbijganger	- 14,95
35.208 Russische Tankcommandant 1980	- 14,95

Prijslijst PEDDINGHAUS wapensets en toebehoren.

EPHS 01 Meubelset 1 : stoel,bureau en kast	F 21,00
EPHS 02 Meubelset 2 : verschillende kasten	- 18,00
EPHS 03 Wachthokje,toilet en slagboom	- 23,40
EPHS 04 2cm Dubbelloopsflak op marinesokkel	- 21,00
EPHS 07 Torpedo 7E	- 18,00
EPHS 11 Bureautoebehoren o.a.telefoon,lamp enz	- 12,00
EPHS 13 1 meter zwarte ketting	- 6,00
EPHS 17 US army WW2 schoppen,houwelen e.d.	- 9,60
EPHS 18 US army WW2 diverse gereedschappen	- 9,60
EPHS 19 US army WW2 MG houders cal 30 2 stuks	- 7,80
EPHS 20 Watergekoelde MG cal 30 met affuit	- 12,00
EPHS 21 Zware driepootaffuit voor MG en TLV	- 7,80
EPHS 22 Lichte driepootaffuit voor MG	- 7,80
EPHS 23 TLV PAK 75 mm op driepootaffuit	- 21,00
EPHS 24 MG cal 50 op driepootaffuit en munitiekist	- 12,00
EPHS 25 MG cal 50 op zwenkaffuit	- 9,60
EPHS 26 MG cal 30 op zwenkaffuit	- 9,60
EPHS 27 Diverse munitiekisten	- 7,80
EPHS 28 3 verschillende MG cal 30 en cal 50	- 7,80
EPHS 29 MG cal 30 op driepootaffuit en munitiekist	- 12,00
EPHS 30 MG cal 30 met lange greep 2 stuks	- 7,80
EPHS 31 MG ring voor M3 en M113	- 15,00
EPHS 32 Russische wapens o.a.draganov,AK 47,RPG 7 e.a.	- 12,00
EPHS 33 Israëliëse wapenset	- 12,00
EPHS 34 Riot geweren	- 12,00
EPHS 35 Bundeswehr Pantservuistset met Milan e.a.	- 21,00
EPHS 36 Int.pantservuistset o.a. RPG 7,B 300,Carl Gustav	- 12,00
EPHS 37 Milan met reservepijpen op driepootaffuit	- 18,00
EPHS 38 Scherpschutterwapens	- 18,00
EPHS 39 Moderne handvuurwapens M 16, Galia, AK 47 e.a.	- 12,00
EPHS 40 US 40 mm granaatwerper	- 12,00
EPHS 41 Moderne machinepistolen	- 12,00
EPHS 43 US 106 mm Recoiles Gun	- 27,00
EPHS 44 RPG 7 met diverse toebehoren	- 12,00
EPHS 100 Russische boerderij uit giethars	- 35,50
EPHS 101 Veld Diorama voor Tamiya veldkeuken	- 47,50

Motoren van de Duitse Wehrmacht

EPHS 50 Maybach NL 38 TU Sd Kfz 251	- 27,00
EPHS 51 Maybach HL 57 TU Sd Kfz 7 tot 1936	- 27,00
EPHS 52 Maybach HL 62 TUK Sd Kfz 7 van 1937 - 1945	- 27,00
EPHS 53 Maybach HL 108 TUKRM Sd Kfz 9 vanaf 1939	- 27,00
EPHS 54 Maybach HL 210 P 45 Tiger I	- 27,00



Kwekelstraat 40
4201 JV Gorinchem
Nederland
Tel.: 01830 - 36000

WAARDEBON WAARDEBON WAARDEBON WAARDEBON WAARDEBON WAARDEBON
Wilt u uw blad niet beschadigen kopieer hem dan.
Tegen inlevering van deze bon krijgt u 15% korting op Verlinden

Opnieuw een overzicht uit de bladen van onze Europese zuster-
verenigingen.

Het is mogelijk copieën van artikelen te bestellen door een
brief(-kaart) te sturen, vóór 1 mei a.s. naar:

EUMES / TWENOT

Postbus 357

8000 AJ ZWOLLE, met vermelding van de gewenste

bestelnummers.

De kosten bedragen f1,-, plus porto.

BESTELNUMMERS

IMM-Duitsland 'Forum'

- | | |
|--|----|
| 3-87: -M48 (Israel) tijdens 6-daagse oorlog '67 | 1. |
| -noviteiten in giethars (diverse merken) | 2. |
| -nachtzicht apparatuur in tanks | 3. |
| -Britse camouflage en aanduidingen '39-'45(deel 1) | 4. |

HSV-Oostenrijk 'Modellbau-Info'

- | | |
|--|-----|
| 4-87: -uitgebreid artikel over gehele productiegiedenis
en ontwikkeling, tot heden van de Leopard 2 | 5. |
| -Roco-, Preiser-, Maag-, Trident-nieuws | 6. |
| 5-87: -Canadian Army Trophy 1987 (deel 1) | 7. |
| -Roco-nieuws (Bradley en M901/M981) | 8. |
| 6-87: -Canadian Army Trophy 1987 (deel 2) | 9. |
| -over bouw van gietharsmodel 1/35 BRDM-1 | 10. |

MAFVA-GB 'Tankette'

- | | |
|--|-----|
| 22/5-87: - tekening van Vollkettenfahrzeug 3002 (1/76) | 11. |
| - tekening van Duitse AA-treinwagon 'Romms' 1/76 | 12. |
| - tekening van Schneider-tank en Morris CS9, comm. | 13. |
| 22/6-87: - artikel over Brummbär (1/76) | 14. |
| - artikel+tekeningen (1/35!) Japanse Type 4 Amf. | 15. |
| - artikel (1/76+35) van Bedford RL 4x4 | 16. |
| 23/1-88: - tek (1/76) + foto's van NL-YPR-765 Comm. | 17. |
| - bouwbeschrijving 1/35 Schmalturm voor Panther | 18. |
| - 1/35 bouwtek. van Arm.Carrier, wheel, Indian. | 19. |
| - vervolg van bestelnummer 16., Bedford 4x4 | 20. |
| - geschiedenis en tekeningen van A7V | 21. |

IPMS-NL 'Modelbouw in Plastic'

- | | |
|--|-----|
| 4-87: -bouwbeschr. + tekeningen (uitgebreid) van Panzer-
Bren (-Carrier) door J.G.Adema | 22. |
|--|-----|

IPMS-Italië 'Il Notiziario'

- | | |
|--|-----|
| 2-87: -beschr. en tekeningen met camouflageschema's
van Renault FT-17 | 23. |
|--|-----|

IPMS-Oostenrijk 'Panorama'

- | | |
|---|-----|
| 1-87: -fotoserie van Leichte Feldhaubitze L Fh 18 | 24. |
| -camouflage-schema's van Kürassier | 25. |

IPMS-Duitsland

- | | |
|--|-----|
| 5-87: -compleet overzicht voertuigen Bovington Tank Museum | 26. |
| -gesch. van US halfrups in Israelische leger | 27. |
| 6-87: -artikel over de (her-)uitgave van de 1/24 Bandai-
modellen | 28. |
| 7-87: -bouwbeschrijving van 2cm Flak op Maultier | 29. |
| 8-87: -uitgebreid artikel over bouw Porsche-Tiger (deel 1) | 30. |
| 2-88: -vervolg, dus deel 2, over Porsche-Tiger | 31. |

SOFT-SKIN

Johan H. Groen

In deze aflevering nu eens geen voertuig behandeld, maar wat algemene informatie, naar aanleiding van mijn eigen modellen.

Zoals een aantal onder u weten leg ik mij geheel toe op het "Soft-Skin" gedeelte uit het militaire voertuig wereldje. Ik bouw zelf uitsluitend

in de schalen 1:35 en 1:87. Daar uitzonderingen de regel bevestigen, hierbij een foto van een door mij gebouwd model in de schaal 1:50. Deze schaal is bij de vrachtauto verzamelaars de meest voorkomende schaal. Enkele van de hier voorkomende merken zijn; Tekno, Zon-Model, en Lion-Cars. Veelal zijn deze modellen uit metaal gegoten met een enkel onderdeel in kunststof.

Met als basis, een oude DAF van Lion-Cars, een zg. "Spijltjes"model heb ik een D.A.F. model A30 gebouwd. Hierbij werd de cabine grondig aangepast, evenals de wielbasis welke werd ingekort.

De bouw geschiedde aan de hand van enkele foto's en een aantal basisgegevens. Het is een half metaal, half kunststif model geworden, waarbij het modelleren van het cabinedak nog voor een aantal problemen zorgde. Het model is momenteel toegevoegt aan de collectie van een kennis, welke levensmidellen voertuigen in de schaal 1:50 verzamelt.

De serie 1:87 bestaat momenteel uit ongeveer 110, toonbare modellen. Dit zijn die modellen welke ik geschikt acht om mee te nemen naar een show of beurs. Daarnaast zijn er nog ongeveer 250 modellen welke nog voor show ongeschikt zijn. De show-modellen zijn allen op een ondergrond vast gezet zodat zij in een speciale koffer kunnen worden getransporteerd, zonder kans op schade. Op deze ondergrond kunnen ook enkele gegevens worden vermeld.

In deze serie heb ik vier gebieden; nl. Duitsland, Oostenrijk en Zwitserland na 1945, en de periode Wereld Oorlog Twee. Het grootste gedeelte is gebaseerd op de ROCO "Minitank" serie, hoewel momenteel steeds meer andere merken in de serie keus in de Duitse voertuigen is modellenland, doch modellen van voertuigen zijn in deze schaal nauw voor de Oostenrijkse modellen geveer tussen in. Mijn priorigoed ogend model, en met deze tuig-ontwikkeling uitbeelden.

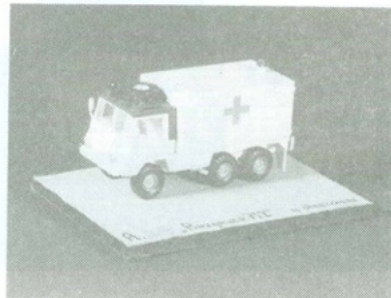

verschijnen. De zeer groot in Zwitserse voerwelijs te koop. licht het er onteit is, een modellen de voer-Bij het maken van een model wordt gebruik gemaakt

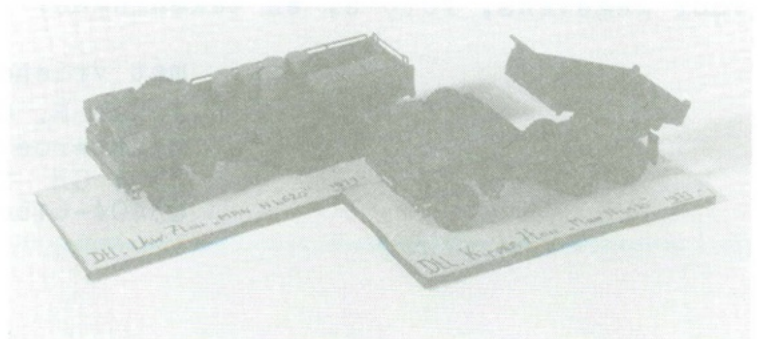
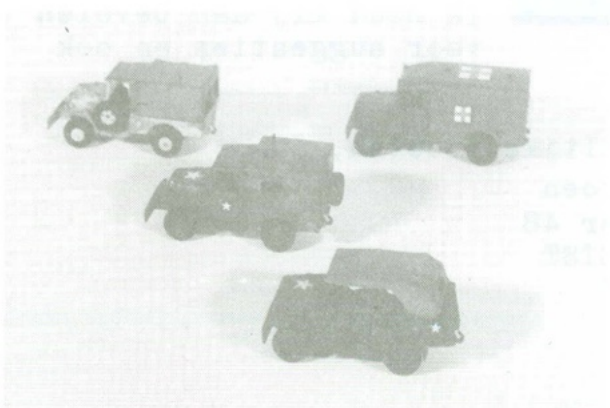

van het geschiktste model, ongeacht merk of kleur. In de totale serie zijn al diverse modelmerken vertegenwoordigd. o.a. Wiking, Berkina, Preisser, Kibri, Roskopf, Herpa, MAAG, ROCO, en Albedo. Naast de basisvoertuigen, wil ik in de toekomst ook afleidingen van deze gaan bouwen. Ook brandweervoertuigen zullen dan worden opgenomen in de serie.

In de schaal 1:35, leg ik mij toe op de jaren '40-'45. De hoofdmoot van deze serie zal gaan bestaan uit de categorie, "Drie-tonners". Momenteel ben ik bezig met de

opbouw van een serie G.M.C., en C.M.P. modellen.

In de G.M.C. serie is al een uitvoering met een "Set Nr7" op korte wielbasis gebouwd. Zie ook hiervoor tank nr.59 Daarnaast is gebouwd, een kipper, een cargo, een water, en een cantinewagen. Van de cantinewagen ziet u hierbij twee foto's.

Momenteel ben ik bezig met de compressor-uitvoering. In de verdere toekomst zie ik de bouw van een werkplaatswagen compleet met interieur, en een; Truck, 2½ton, 6x6 Bomb-Service, M27 of M27B1.

Van dit voertuig zoek ik nog gegevens. Mogelijk kan een van de leden mij hiaraan helpen. Naast de



eigenlijke modelbouw verzamel ik sinds kort ook kant en klare modellen, in allerhande schalen, en materialen, mits het modellen uitbeelden van de G.M.C. "CCKW 353/352"

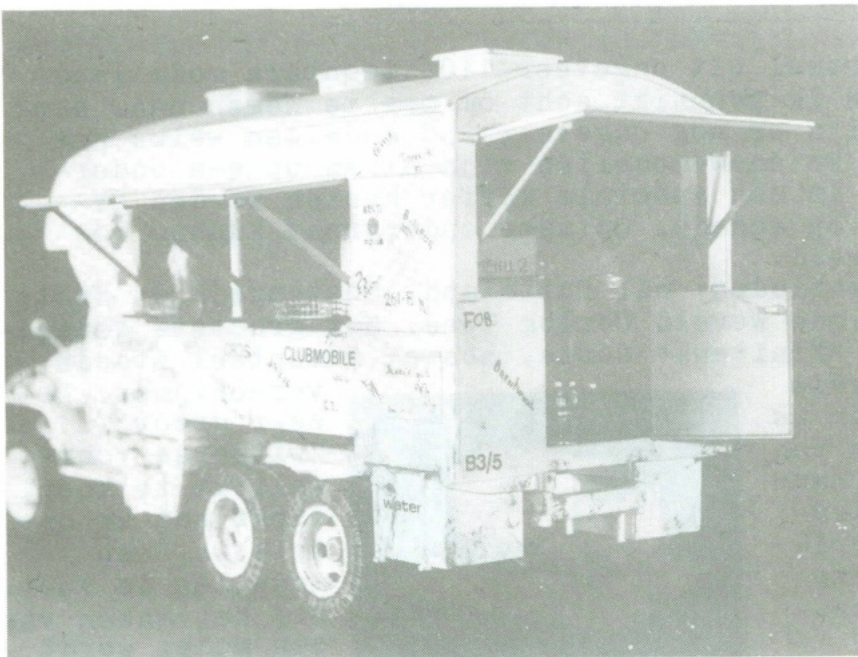

U ziet ook op het gebied van de "Soft-Skin" is er heel wat te bouwen of verzamelen, in ons gebied. Ik wil in de komende tijd regelmatig deze pagina's vullen met korte verhandelingen over één voertuig, maar wil ook wat algemenere zaken behandelen.

Ik houd mij aan bevolen voor suggesties en ook

voor gegevens, foto's, en tekeningen.

met vriendelijke groeten,
Johan H. Groen



TWENOT-PUZZEL

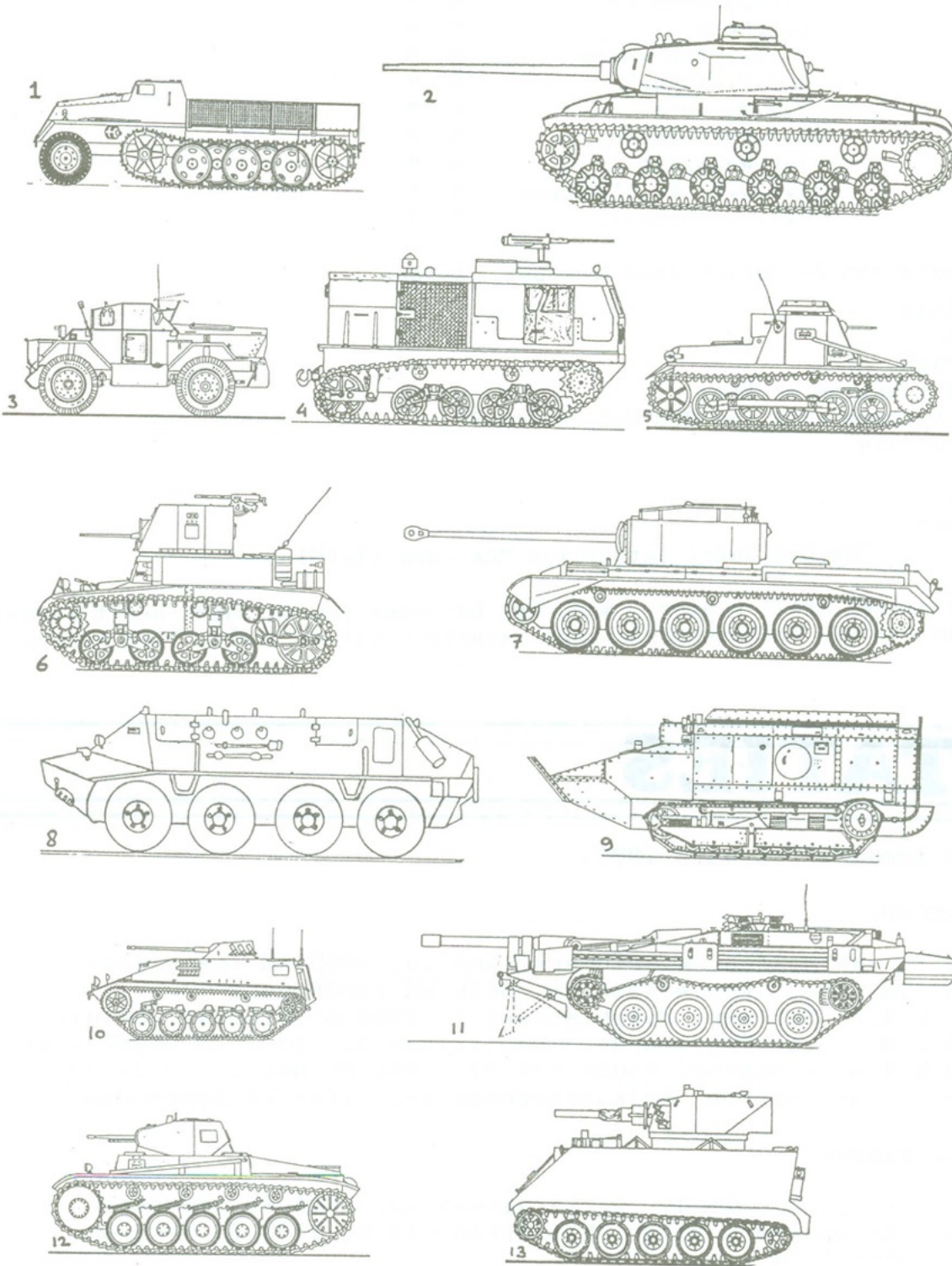

Beste puzzelvrienden,

Het doet me genoegen te zien dat zich al een regelmatige vaste kern van fanatieke puzzelaars aan het vormen is. Hoewel de hoeveelheid inzendingen iets lager lag dan de vorige keer, waren er toch wat meer punten uit te delen. Met de nieuwe punten erbij geteld ziet de ladderstand er nu als volgt uit :

1. Richard Franse	8 punten
2. G. Mons	7 "
3. M.H.C. Kao	6 "
4. T.v.d. Brink	5 "
5. T. Spoormakers	5 "
6. R. Mosk	5 "
7. Maarten Weers	5 "
8. C.G.M. Dhont	4 "
9. H. de Jong	4 "
10. J. Hoevenaars	3 "
11. F. Weisfelt	3 "
12. J.C.D. de l'Ecluse	1 "
13. H.R. Noordhoff	1 "

Uw oplossing van de vorige keer had moeten luiden :

1. Chieftain
2. Abrams
3. Centurion
4. Ram of Scorpion of Lion
5. OF-40 (nieuwe tank van OTO Melara, Italië)
6. Jozef Stalin
7. Grant
8. Locust
9. Crusader
10. T.O.G. (= The Old Gang, letterlijk "De ouwe club")

De nieuwe puzzel treft u hier aan, tot het eind van de maand heeft u weer de tijd uw puzzel- en tankherkennings-fanatisme uit te leven. Veel succes !

MUTATIES

Mutaties januari/februari 1988:

Nieuwe leden:

- 651-0188 T. van Helden, [redacted]
- 652-0188 J.W. Krol, [redacted]
- 653-0188 D.A.G. Heirman, [redacted]
- 654-0188 J.W.C. van Meijgaarden, [redacted]
- 655-0288 W.A.H. Goossens, [redacted]
- 656-0288 G. van Oosbree, [redacted]

Adreswijzigingen:

- 159-1277 R.M. Droog, wordt: [redacted]
- 397-1084 R.A. Dijkman, wordt: [redacted]
- [redacted]
- 581-0387 M.R.G. Jamin, wordt: [redacted]
- 459-0485 M.H. van Doorn, wordt: [redacted]
- 575-0287 W.J.H. Bakers, wordt: [redacted]
- 387-0684 F. van Deventer, wordt: [redacted]
- [redacted]
- 619-0587 Th.J. Looys, wordt: [redacted]
- 340-0583 E.J.C. Brouwer, wordt: [redacted]
- 473-0685 P.C. Johannisse, wordt: [redacted]
- 410-0285 A.J. de Wit, wordt: [redacted]
- 329-0583 H.R. van Velzen, wordt: [redacted]

De nieuwe DAF Artillerietrekker t.b.v. Kon. Landmacht.

De YH2 2300 DHS hoort thuis in de DAF militaire 10 tonner serie zoals die vanaf 1983 aan de 3 Nederlandse krijgsmacht delen geleverd worden. Het getoonde voertuig is een van de twee aan het Nederlandse leger geleverde artillerietrekkers.

In totaal werden door het Ministerie van Defensie 78 artillerietrekkers bij DAF in opdracht gegeven. Het restant van deze order zal in 1988 afgeleverd worden. Opvallend aan dit voertuig is de laadbak constructie. Deze stalen laadbak, die torsievrij is, heeft een vierpunts ophanging. Deze constructie werd reeds toegepast bij de 4-tonner YA 4440 (1977) en YA 4442 (1986). De laadbak heeft 2 compartimenten :

het voorste gedeelte is bestemd voor het vervoer van artillerie granaten met kardoezen, terwijl het achterste gedeelte plaats biedt aan 9 man t.b.v. de geschutsbediening.

De YH2 2300 is bedoeld als trekker van de door de Rotterdamse Droogdok Mij. gemodificeerde M14/39 howitzer.

Daartoe is het voertuig uitgerust met een verlaagde trekhaak aan de achterzijde alsmede met een 10-tons Rotzler lier die zowel naar voren als naar achteren uitlietbaar is.

Het voertuig heeft 6 aangedreven wielen met speciale terreinbanden voor een verhoogde terreinmobiliteit.

Technische gegevens :

Lengte	: 7,75 m	gewicht	: 12.500 kg
Breedte	: 2,49 m	laadvermogen	: 11.500 kg
Hoogte	:	GVW	: 24.000 kg
Wielbasis	: 4,45 m		
Afloophoek	: 32°	Motor : DAF 825 DHS, 6 cyl. turbo intercooling	
Oploophoek	: 30°	vermogen : 184 kW (250 pk) /2400 t.p.m.	
Waadvermogen	: 0,9 m	koppel : 915 Nm (93,3 kg /1500 t.p.m.)	
		Aandrijflijn : Versnellingsbak ZF 5 S-111 G.P.A.	
		8 F 1 Rev.	
		Tussenbak : ZF A 600/3D incl.	
		difflock.	

Lierinstallatie : Rotzler 10 ton.



BOEKBESPREKING

TIGERFIBEL / PANTHERFIBEL

De Tigerfibel en de Pantherfibel zijn de instructieboekjes van de PzKpfw. 'Tiger' en de PzKpfw. 'Panther'. Deze handleidingen werden aan de bemanningen van deze tanks verstrekt. Ze stonden vol met informatie over onderhoud en bediening van de tanks en haar wapens.

De grootste historische waarde vormt de voor die tijd unieke vormgeving van beide werkjes. De tekst is grotendeels in versvorm, bovendien staan op vrijwel iedere pagina 1 of meer cartoons. De reden hiervoor is dat handleidingen in deze vorm een grote kans hebben om inderdaad gelezen te worden.

Bij de Pantherfibel zit zelfs een op tanks geënt ganzenbordachtig spel genaamd: 'Das Knüppelspiel'. De ganzen zijn bij dit spel vervangen door Panther-tanks die op weg naar hun doel, mijnevelden, hellingen, bruggen en mechanische pech moeten trotseren. Het spel was bedoeld voor de bemanningen van de tanks om tijdens lange treinreizen te spelen.

Voor mensen die geïnteresseerd zijn in deze tanks vormen ze een schat aan informatie overbijvoorbeeld: onderhoud, starten en rijden, bediening van de zender/ontvanger, en de bediening van het geschut.

Voor modelbouwers die ook het interieur van hun Tiger of Panther willen nabouwen zijn de boekjes een goed hulpmiddel, vanwege de gedetailleerde tekeningen van de radioapparatuur + intercom en het luchtventilatiesysteem.

Een interessant onderdeel van beide handleidingen vormt de uitleg over de werking van de koppeling tussen de radio en de intercom. Zowel de Tiger als de Panther beschikken over één zender en twee ontvangers. De ene radio wordt gebruikt voor de verbinding met de Abteilung (bataljon) en de andere voor verbinding met de Kompanie (compagnie). Voorts beschikken Funker (Fu), Kommandant (Kdt), Fahrer (Fa) en Richtschütze (Ri) over een microfoon en koptelefoon. Met behulp van de 'Bordsprechkasten' kan de Funker 4 communicatiestanden instellen:

1. De Fu. heeft als enige contact met de zender.
Fa, Ri, en Kdt. hebben onderling contact.
2. Fu. en de Kdt. kunnen beide de zender horen. Met behulp van de Fu. kan de Kdt. ook zelf zenden.
Fa. en Ri. hebben onderling contact.
3. Alle 4 kunnen de zender horen, en kunnen gelijktijdig met elkaar praten.
4. Alle 4 hebben onderling contact.
Fa, Ri, en de Kdt. kunnen zender 1 horen, de Fu. kan als enige zender 2 horen.

Beide Fibels zijn in zwart-wit herdruk verschenen. De bladzijden zijn overigens verkleind. (Het 'Knüppelspiel' uit de Pantherfibel is overigens wel in kleur herdrukt.)

De herdrukken zijn verschenen bij Munin, en zijn in Nederland o.a. verkrijgbaar bij H. de Weerd boekhandel in Apeldoorn.

De Tigerfibel (44 blz.) kost f 12,50. De Pantherfibel (66 blz.) kost f 22,50.

H.J. van Nieuwenhuijzen

M31 BERGINGSTANK.

De M31 Bergingstank was gebaseerd op het chassis van de M3 Middelzware tank. De versies M31B1 en M31B2 waren gebaseerd op resp. de M3A3 en de M3A5. Foto's laten meestal de M31 danwel de M31B2 zien.

Voor de bergingsversie werden eenvoudigweg beide kanonnen verwijderd, waarna op het schietgatpantser van het 37 mm kanon een beweegbare takelboom werd geplaatst. Het 75 mm kanon werd vervangen door een dummy kanonloop op de deur, welke in de sponson-opening werd gezet. In het gevechtscompartiment werd een lier geplaatst, met een capaciteit van circa 25 ton.

De officiële documentatie geeft aan dat de .30 boegmitrailleur gehandhaafd bleef, doch uit foto's blijkt het tegendeel. Op het torendak kon veelal een .50 mitrailleur voor luchtafweer worden geplaatst. Soms kon een tweede worden geplaatst op de voorraadkist bovenop de sponson.

Op het achtedek waren drie grote voorraadkisten geplaatst, waaraan tevens reserve rupsbandschakels en aandrijftandwielen konden worden opgehangen. Ook aan de takelboom konden aandrijftandwielen worden opgehangen. Voorop de romp waren opberg mogelijkheden voor reserve loop- en spanwielen, alsmede een opbergkist voor rupsbandschakels. Op de sponson was een grote voorraadkist geplaatst. Daarnaast, bovenop de romp zat een standaard opbergkist voor rupsbandklampen. Zowel aan de voorkant als aan de achterkant zaten een trekhaak en een opening voor de lierkabel. Op het achterdek werd een sleepstang meegevoerd.

De voertuigen werden voortdurend aangepast en verbeterd. Latere modellen waren voorzien van ventilators, vastgelaste zijdeuren, luchtfilters, motorroosters en Sherman loopstellen. Op willekeurige voertuigen werden allerlei combinaties van deze verbeteringen aangetroffen.

De meest eenvoudige aanpassingen waren rekken voor jerrycans aan weerszijden van het motordek, gepantserde luchtfilters en een betere opbergmethode voor sleepkabels. De stofschermen boven de rupsbanden werden bij Amerikaanse voertuigen meestal verwijderd.

Serienummers en eventuele gealliëerde sterren waren op de gebruikelijke plaatsen aangebracht.

Het Amerikaanse leger heeft de M31 gebruikt op Sicilië, in Italië, Frankrijk en Duitsland. Er zijn ongeveer 800 voertuigen gebouwd. Hij werd eveneens geleverd aan het Britse leger, het Vrije Franse leger en het Russische leger. Hij werd vervangen door de M32 Bergingstank, naarmate deze beschikbaar kwam.

Zover bekend bestaan er in Europa nog twee exemplaren, één in het Tankmuseum te Saumur, Frankrijk, en één in de historische verzameling van het Zwitserse leger in Thun.

Voor het bouwen van een model moet je beschikken over een Lee van Tamiya of Airfix. Met bijgevoegde tekeningen kun je een eind komen. Mogelijk heeft het fotoarchief nog iets, of anders is een bezoekje aan Saumur of Thun zeer aan te bevelen.

M33 PRIME MOVER.

De M33 Prime Mover was ontwikkeld als trekker voor de zware 240 mm houwtzer en het 8 inch kanon.

Van M31 en M31B2 bergingstanks werden de toren en de voorraadkist op de sponson verwijderd, waarna de ring van het torenluik van de Sherman tank op de sponson werd geplaatst. Alle andere aanpassingen bleven gehandhaafd. Een luchtcompressor met verbindingsleidingen voor de remmen van het kanon werd in de gevechtsruimte geplaatst.

De toren- en luik-openingen werden met canvas zeilen afgedekt.

De voertuigen werden met succes gebruikt in Italië, ze werden echter spoedig vervangen door de M6 38 ton High Speed Tractor.

M 31

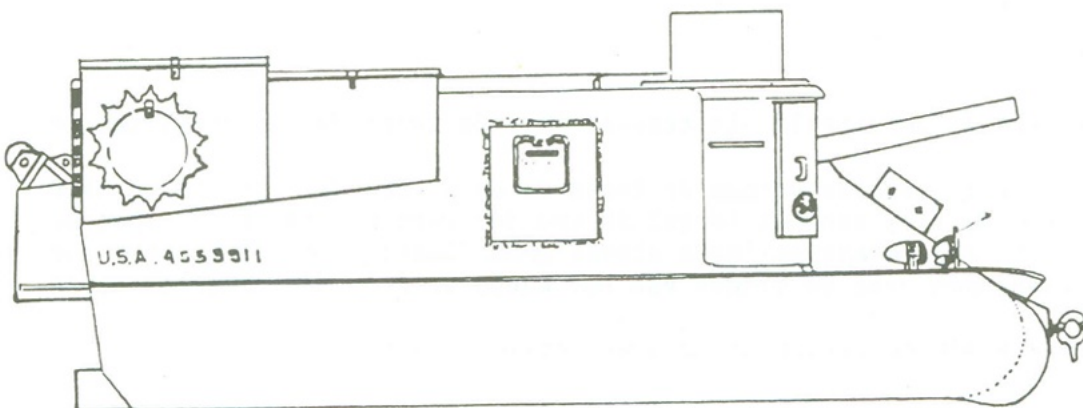
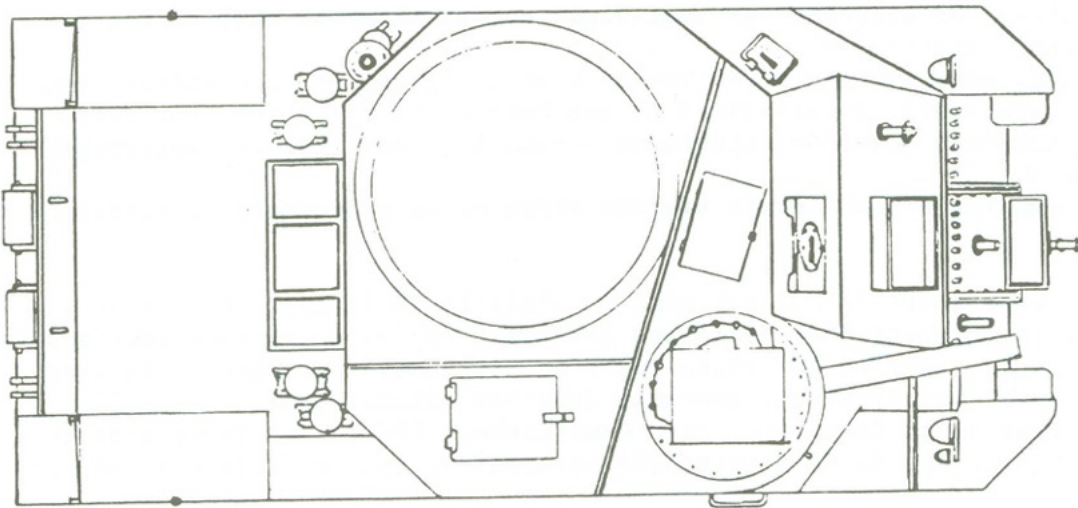
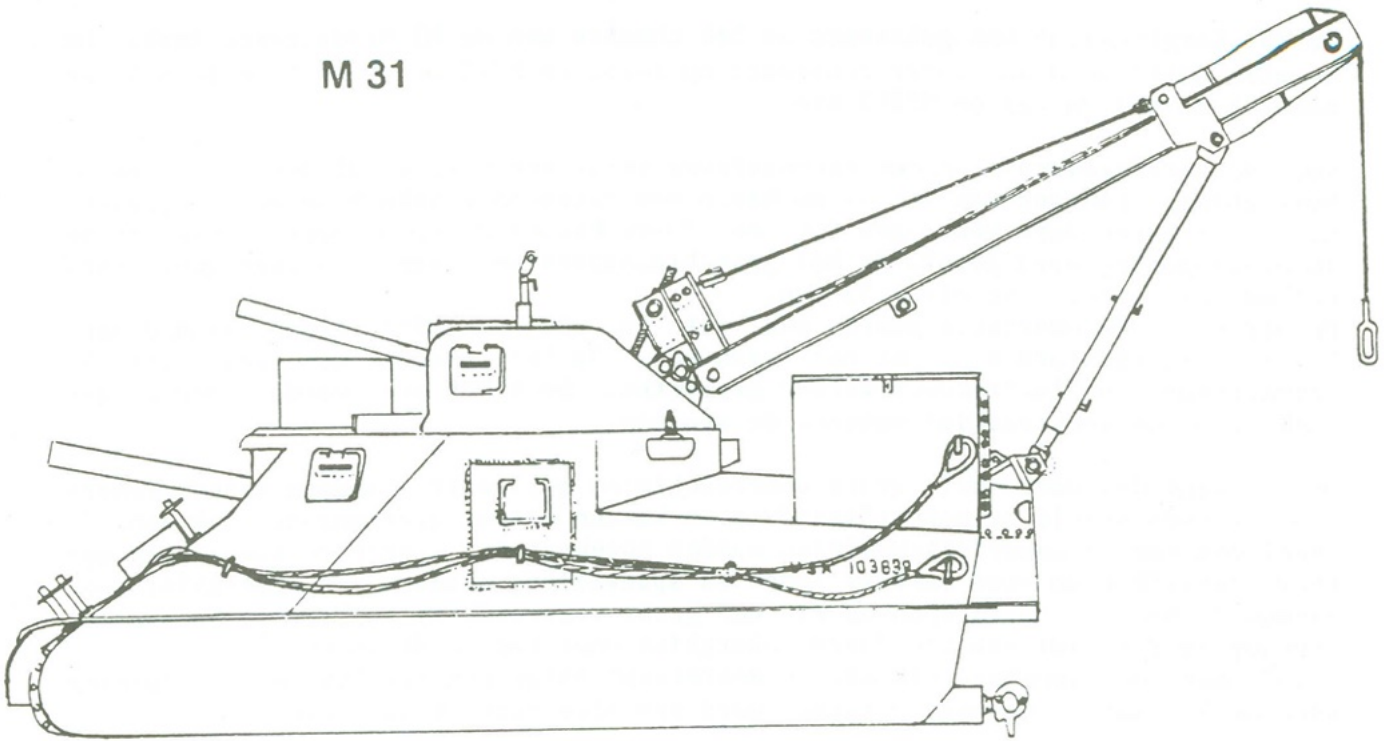

M 31 Details



Mount for Spare Idler Wheel

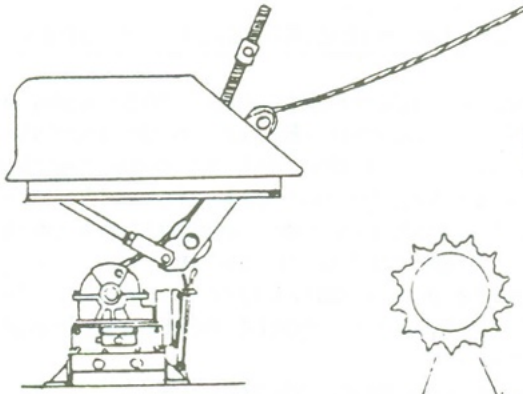

Winch

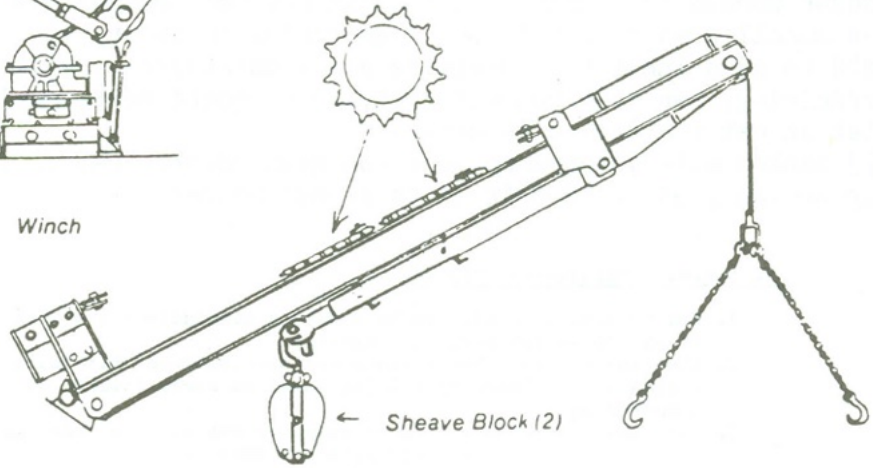

Sheave Block (2)

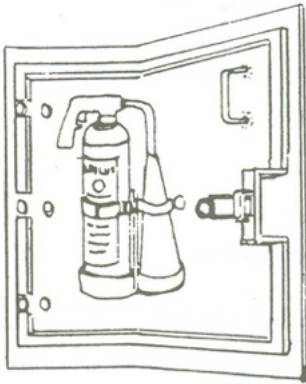

Inside of Sponson Door

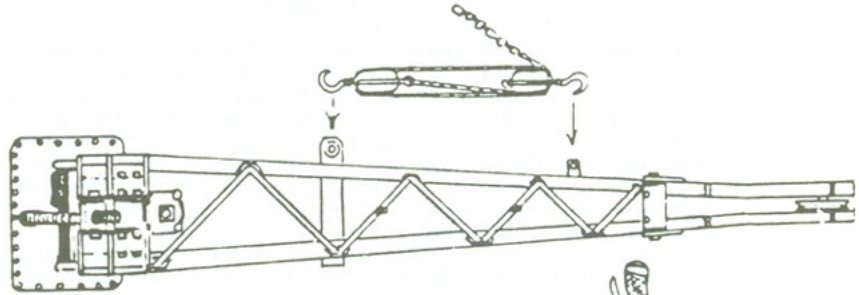

Crane Boom Top View

Variations in Air Cleaner Shields

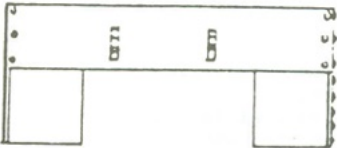

Mantlet Detail

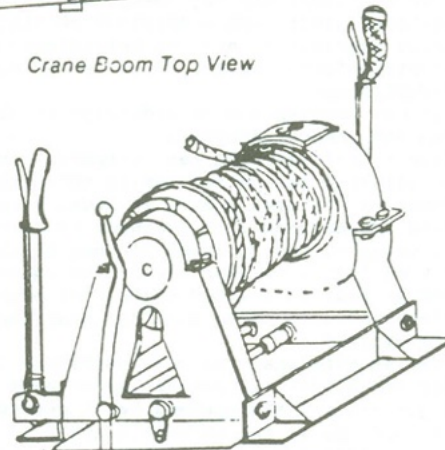

Winch Detail

Grill Hinges Upward-Late Models Only

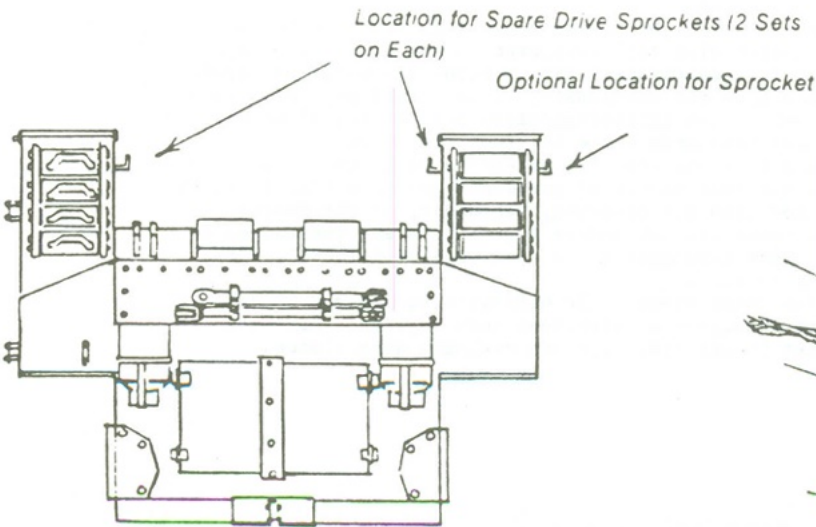

Location for Spare Drive Sprockets (2 Sets on Each)

Optional Location for Sprocket

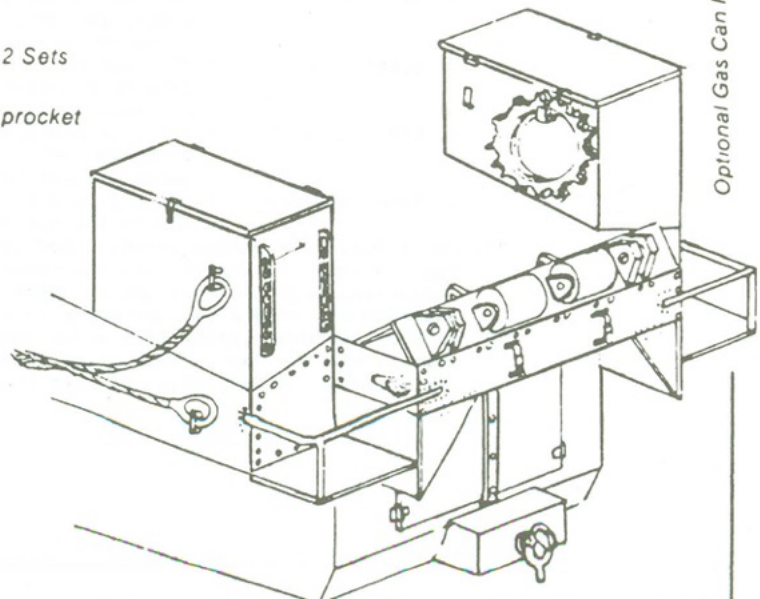

Optional Gas Can Racks

Hieronder vindt U de reglementen afgedrukt zoals deze gaan gelden voor de modelbouwwedstrijden die de TWENOT zal houden. Er is in de laatste vergadering het een en ander naar voren gebracht door de leden, wat in deze reglementen is verwerkt. Het bestuur is er zich zeer goed van bewust dat niet alle op- en aanmerkingen konden worden gehonoreerd. Dit omdat het een onmogelijke zaak is voor alle soorten van modellen en diorama's een eigen prijs in te stellen. Het voorstel om inschrijfgeld te gaan innen voor deelname aan wedstrijden is gezien de structuur van onze vereniging, een "low-budget" club, voor iedere beurs deelname mogelijk, eveneens niet in het reglement verwerkt.

Wij danken alle inbrengers voor hun gewaardeerde reacties en hopen met deze regels nog menige prettige wedstrijd te kunnen houden.

Het bestuur van TWENOT.

V. t.a.v. Modelbouwwedstrijden.

1. Wedstrijden in groter verband worden uitsluitend door het bestuur georganiseerd en uit de verenigingskas bekostigd.
2. Elk jaar schrijft het bestuur een modelbouwwedstrijd uit. Deze wedstrijd vindt plaats op een landelijke bijeenkomst en wordt tevoren in het verenigingsorgaan aangekondigd.
3. Bij deze wedstrijd worden de volgende categorieën onderscheiden :
 - A. Grootschalige modellen
 - B. Kleinschalige modellen
 - C. Grootschalige diorama's
 - D. Kleinschalige diorama's
 - E. Jeugdleden(modellen en diorama's)
4. Voor deze categorieën worden door het bestuur de volgende prijzen beschikbaar gesteld: categorieën A t/m D elk een eerste en een tweede prijs categorie E een eerste, tweede en een derde prijs.
Tevens is een wisselbeker beschikbaar. Deze wisselbeker wordt toegekend aan degenen die bij de wedstrijd het hoogste aantal punten scoort, ongeacht welke categorie. Deze wisselbeker mag door de winnaar gedurende 1 jaar worden behouden. Wanneer de wisselbeker door één en dezelfde persoon drie keer achtereen of in totaal vijf keer is gewonnen mag deze persoon de wisselbeker behouden en stelt het bestuur een nieuwe wisselbeker beschikbaar.
5. Elke deelnemer mag per categorie ten hoogste drie werkstukken inleveren. Voor ieder werkstuk dient een wedstrijdformulier te worden bijgevoegd, dat door de deelnemer wordt ingevuld en bij het betreffende werkstuk wordt neergelegd. Wedstrijdformulieren zijn op de dag van de wedstrijd aan de bestuurstafel gratis verkrijgbaar.
Bij het innemen van de wedstrijdformulieren voorziet het bestuur de inzendingen van een wedstrijdnummer.
6. Iedere deelnemer kan per categorie slechts één prijs toegekend krijgen.
7. De jurering van de ingezonden modellen/werkstukken geschiedt door alle op de betreffende bijeenkomst aanwezige leden door middel van een jureringsformulier. Deze formulieren zijn eveneens op de dag van de wedstrijd aan de bestuurstafel te verkrijgen. Elk jurerend lid mag slechts één jureringsformulier invullen en dient dit na invulling weer aan de bestuurstafel af te geven.
7. Het bestuur is bevoegd om bij het staken der stemmen bij de jurering, of bij onvoorziene omstandigheden daarbij, naar eigen inzicht te handelen bij het aanwijzen van een winnaar.
8. Over de uitslagen van de wedstrijden is geen discussie of correspondentie mogelijk.
9. Wanneer blijkt dat een deelnemer naar het oordeel van het bestuur op onrechtmatige wijze een prijs toegekend heeft gekregen, kan diskwalificatie achteraf uitgesproken worden. In een dergelijk geval is het betreffende lid verplicht de gewonnen prijs onverwijld terug te geven aan het bestuur. Tevens is het betreffende lid voor de daaropvolgende wedstrijd van deelneming uitgesloten.
10. Waar in dit reglement wordt gesproken over modellen, worden daaronder verstaan :
 - a. Bouwdoosmodellen : dit zijn modellen zoals deze uit een bestaande bouwdoos worden gebouwd, zonder toevoeging van onderdelen die niet tot de bouwdoos behoren.
 - b. Conversies : dit zijn oorspronkelijke bouwdoosmodellen, die door toevoeging en/of verbouwing zijn gewijzigd in een andere vorm dan die welke uit de oorspronkelijke bouwdoos kan worden gebouwd.
 - c. Scratch-build : dit zijn modellen die voornamelijk geheel zelf zijn gefabriceerd met behulp van zelfvervaardigde onderdelen, al of niet aangevuld met bestaande losse bouwdoosonderdelen.
 - d. Vacuum-formed : dit zijn modellen die voor het overgrote deel bestaan uit onderdelen van door vacuum of perslucht gevormde plastic plaat
11. Onder diorama's worden verstaan modellen met omgeving, waarbij naast het gebruik van een model en figuren uit een bouwdoos, ook andere figuren, dieren, voertuigen en voorwerpen zijn gebouwd. Een en ander gerangschikt tot een bepaald tafereel, vervaardigd met behulp van scenery-materiaal.
12. De voor deelname ingeleverde werkstukken dienen alle militaire voertuigen in de ruimste zin des woords voor te stellen, geschilderd hieronder mede begrepen. Modellen van uitsluitend figuren, al of niet in uniform, zijn van deelname uitgesloten.